

CYKLOP

INTERNATIONAL

**Säkra och skydda
lasten med sträckfilm**

Helautomatisk sträckfilmare GL 1000

**Sträckfilmning – det
ekonomiska sättet att
skydda och säkra löst
staplat pallgods**



STRÄCKFILMNING

Idag är sträckfilmning mycket vanlig vid emballering av pallgods eftersom tekniken utvecklats för att minimera emballagekostnaderna och samtidigt ge bättre stadga åt godset än t ex krympfilmning. Principen kan på ett enkelt sätt jämföras med hur ett gummiband fungerar. Sträckfilmen försträcks (tänjs ut) upp till flera hundra procent innan den appliceras på pallan. Filmen blir därmed tunnare, men samtidigt stark. Vid transport på t ex en lastbil kan vissa typer av gods skaka ihop något. Sträckfilmen drar då också ihop sig med följd att godset till slut blir stadigare än tidigare. Filmen är också ett utmärkt skydd mot damm och fukt. För att även skydda pallens ovansida kan toppfilmspåläggare eller arkpåläggare (för wellpapp) användas.

GL 1000

Helautomatisk sträckfilmare med driven transportör för sträckfilmning av pallgods. Sträckfilmaren uppfyller högt ställda krav på kapacitet, möjlighet till kundanpassning, servicevänlighet och totalekonomi. Sträckfilmaren utgör den perfekta helautomatiska emballeringsstationen i er produktionslinje.

Sträckfilmaren arbetar med ett motordrivet aggregat som försträcker filmen. Med ett programmerbart styrsystem kan rotations- och hisshastigheter, mängd applicerad film, filmspänning etc programmeras för att passa olika typer av gods. Detta gör att vi kan anpassa maskinen så att den löser just era emballeringsbehov optimalt.

Styrning av kringutrustning såsom transportörer, vändbord mm kan ske från maskinens elskåp, vilket sparar utrymme och sänker totalkostnaden.



FÖRDELAR MED GL 1000

- Optimala byggmått – sparar utrymme
- Enkel mekanik – servicevänlig
- Fast försträckning i 7 steg – garanterad filmförbrukning
- Valfri avskärningshöjd – hög kapacitet och låg filmförbrukning
- Automatisk filmspänningsstyrning för varierande gods och olika filmtyper
- Aggregatkonstruktion – enkelt att byta filmrulle
- Enkelt handhavande – operatörspanel med display
- Ren design

TEKNISKA DATA (standardmaskin)

Maskin	Kapacitet	50 – 70 pall/tim (beroende på godstyp)
	Lägsta höjd transportrullar över golv	375 mm
	Transporthastighet	programmerbar
	Vridbordshastighet	max 20 r/min, programmerbar
	Hisskastighet	max 0.3 m/s, programmerbar
	Ljudnivå	< 70 dB(A)
	Vikt	1200 kg
EI	Anslutning	3x400 V+N+PE, 50 Hz, 20 A
	Effekt	2.5 kW
	Skyddsnorm	IP 54
Pneumatik	Tryckluft (utan dimsmörjning)	6 bar
	Luftflöde	ca 800 l/min (förbrukning ca 10 l/cykel)
Pallgods	Vikt	max 1.5 ton
	Höjd inkl pall	max 2.5 m
	Längd ca	0.5 – 1.4 m
	Bredd ca	0.5 – 1.2 m
	Bredd transportör	1370 mm
	OBS! Maskinen kan anpassas för större/mindre gods eller pallformat.	
Plastfilm	Diameter kärna	76.4 mm
	Ytterdiameter, max	230 mm
	Filmbredd, max	500 mm
	Filmtjocklek	15 – 25 my

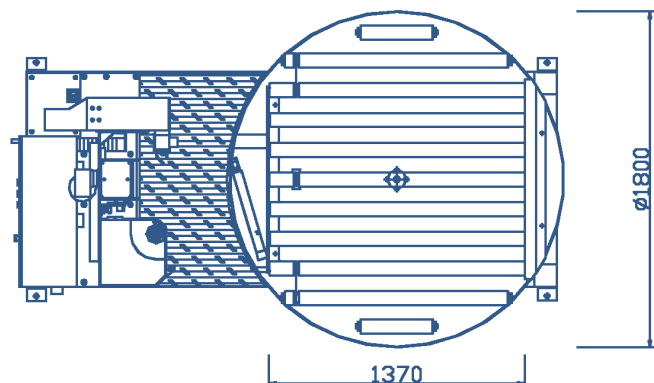
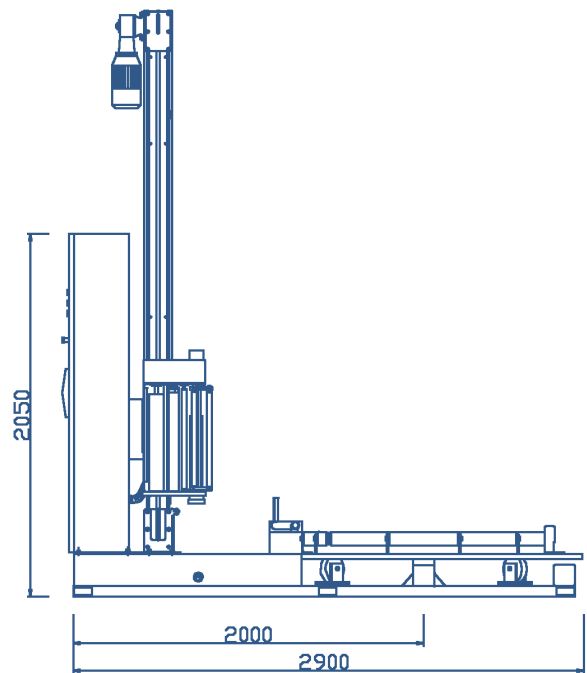
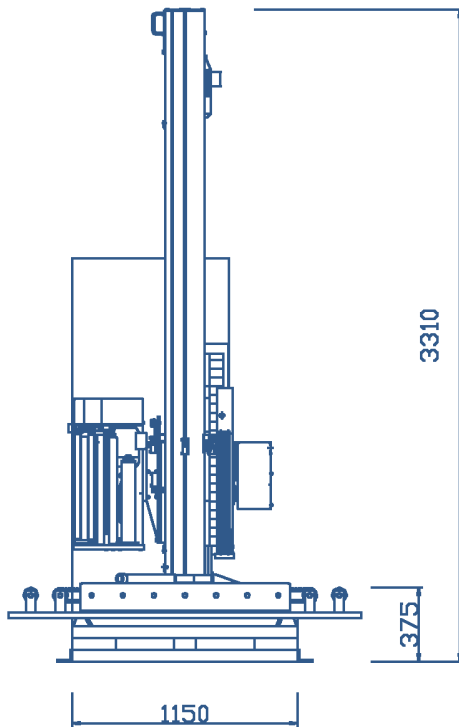



FÖRSTRÄCKNINGSGREGAT ECOSTRETCH

Filmen försträcks mellan två motordrivna valsar som roterar med olika hastighet. Utväxlingen mellan valsarna är fast och kan väljas i 7 steg från 60 till 300% beroende på typ av film, gods och hastighet på vridbordet.

Cyklops försträckningsaggregat har blivit ett genombrott när det gäller försträckningsteknik. Med hjälp av ett avancerat elektroniksystem erhåller vi **konstant filmspänning** (mellan aggregatet och pallen) även vid **väldigt höga vridbords-hastigheter** och med **hög försträckning**, oberoende av pallens storlek och form. Filmspänningen kan väljas steglöst beroende på typ av gods och ändras automatiskt vid byte av filmtyp. Vid lätt gods som är ömtåligt väljs en låg filmspänning, medan en högre filmspänning kan vara att föredra vid tungt och mindre känsligt gods.

Aggregatet är enkelt uppbyggt mekaniskt, så att filmbyte kan ske snabbt med några enkla handgrepp.

TILLÄGGSUTRUSTNING

- Topplatta vid mycket instabilt gods och högt kapacitetskrav
- Toppfilmspåläggare (olika utföranden)
- Arkpåläggare för t ex wellpappsark
- Specialtransportörer
- Filmsvets
- 90 graders in- eller uttransport
- Antistatutrustning
- Separat manöverpulpet
- Div specialutföranden kan offereras

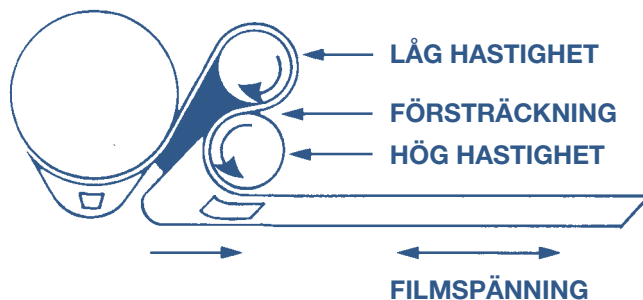

Ring för vidare information!

Tekniska ändringar förbehålles.

CYKLOP AB
STOCKHOLM
Stensättravägen 9
Box 3053
127 03 SKÅRHOLMEN
Tel: 08 503 05 300
Fax: 08 503 05 390
E-mail: info@cyklop.se

Telefon övriga kontor:
Göteborg 031 49 82 10
Sundsvall 060 55 82 70
Malmö 040 18 15 10
Umeå 0934 152 20
Burseryd 0371 506 06
Karlstad 054 56 50 80
Västervik 0490 320 80

Ett företag i
CYKLOP
INTERNATIONAL